

**BPT ring eye 30150 is according to ISO 8755 and DIN 74054 norms. TOWING CAPABILITY.** Example for D=27kN: tractor 3,75t, trailer 10,4t  
 It shall used with following couplings:  
 -) ISO 6489-2;  
 -) ISO 6489-3 cat. 1 and cat. 2

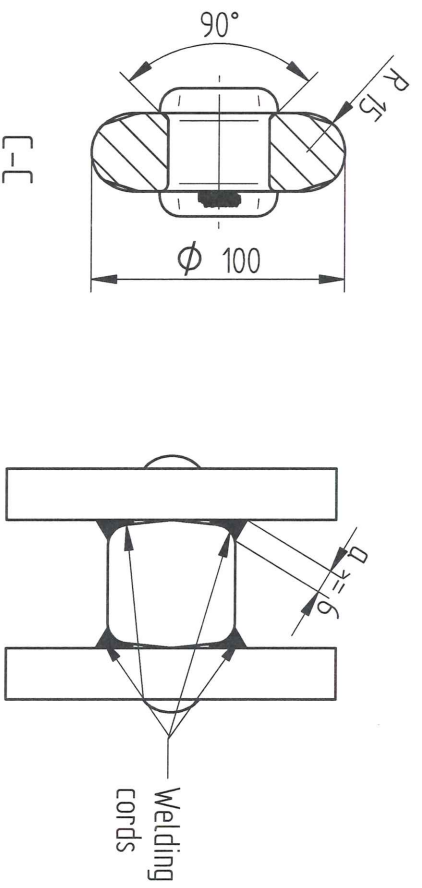
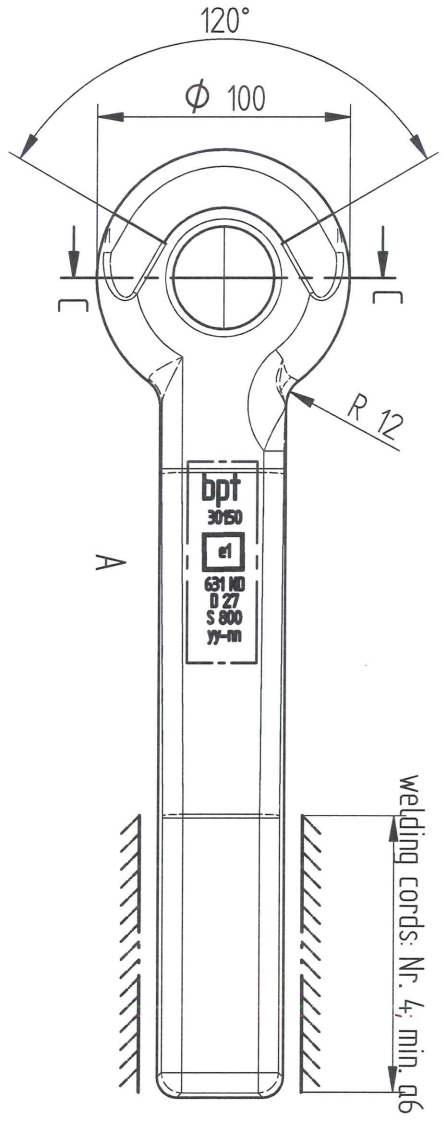
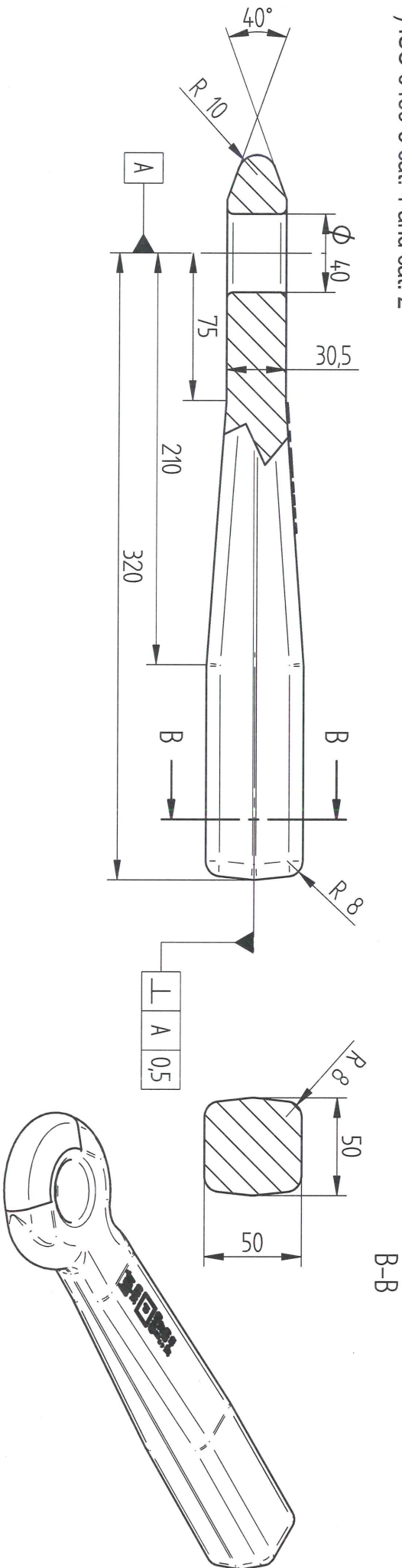

**bpt** 30150  
 e1  
 631 ND  
 D 27  
 S 800  
 yy-nn

DETT. A

Rev. 00 - Date - 01/09/2019 - By: V.Ca  
 Rev. \_\_\_ Date \_\_\_ By \_\_\_  
 Rev. \_\_\_ Date \_\_\_ By \_\_\_

TOLLERANZE GENERALI SENZA INDICAZIONE  
 General tolerances unless specified  
 UNI EN 22768-1 - GRADO / grade m

<b>bpt</b>		DIMENSIONI IN mm Dimensions in mm	
TAVERNOLE SUL MELLA (BS)		SCALA scale	
DENOMINAZIONE - Name Occhione a saldare		MATERIALE Material	
CODICE Part number 30150		EN S355J2	
MASSA 5,516 kg		Nome file: 30150.dft	



# Kraftfahrt-Bundesamt

DE-24932 Flensburg

---

## EU-TYPGENEHMIGUNGSBOGEN EU TYPE-APPROVAL CERTIFICATE

Mitteilung über

- die Typgenehmigung

eines Bauteiltyps von mechanischen Verbindungseinrichtungen an Anhängfahrzeugen hinsichtlich des Anhangs XXXIV der Delegierten Verordnung (EU) Nr. 2015/208 der Kommission zuletzt geändert durch die Delegierten Verordnung (EU) Nr. 2018/829 der Kommission

Communication concerning the

- type-approval

of a type of component of mechanical coupling types on towed vehicles with regard to Annex XXXIV to Commission Delegated Regulation (EU) (No) 2015/208 as last amended by Commission Delegated Regulation (EU) 2018/829 of the European Parliament

Typgenehmigungsnummer: **e1\*2015/208\*2018/829ND\*00631\*00**

Type-approval No.:

Grund für die Erweiterung:

Reason for extension:

**entfällt**

**not applicable**

### ABSCHNITT I SECTION I

- 2.1. Fabrikmarke(n) (Firmenlogo(s) des Herstellers):  
Make(s) (trade name(s) of manufacturer):  
**BPT**
- 2.2. Zugösen nach ISO 8755:2001 (Bohrung 40 mm)  
Drawbar eye according to ISO 8755:2001 (40 mm hole)  
Typ:  
Type:  
**30150**



# Kraftfahrt-Bundesamt

DE-24932 Flensburg

---

2

Nummer der Genehmigung: e1\*2015/208\*2018/829ND\*00631\*00  
Approval No.:

2.2.1. Handelsname(n) (sofern vorhanden):  
Commercial name(s) (if available):

**Entfällt**  
**Not applicable**

2.3. Firmenname und Anschrift des Herstellers:  
Company name and address of manufacturer:

**BATTISTA PORTERI S.R.L.**  
**IT-25060 Tavernole Sul Mella**

2.3.1. Name(n) und Anschrift(en) der Fertigungsstätte(n):  
Name(s) and address(es) of assembly/manufacture plant(s):

**BATTISTA PORTERI S.R.L.**  
**IT-25060 Tavernole Sul Mella**

2.3.2. (Ggf.) Name und Anschrift des Bevollmächtigten des Herstellers:  
Name and address of the manufacturer's representative (if any):

**entfällt**  
**not applicable**

2.4. Im Fall einer selbstständigen technischen Einheit Fahrzeug(e), für das (die) diese Einheit bestimmt ist:

In the case of separate technical unit, vehicle(s) for which is intended for:

**entfällt**  
**not applicable**

2.6. Anbringungsstelle und Art der Anbringung des Typgenehmigungszeichens:  
Location and method of attachment of the type-approval mark:

**Typschildangaben, Schaft oben, eingeprägt;**  
**type indications, top of shaft, inculcated**

## ABSCHNITT II SECTION II

1. Technischer Dienst, der für die Durchführung der Prüfungen zuständig ist:  
Technical service responsible for carrying out the tests:

**TÜV SÜD Auto Service GmbH**  
**DE-80686 München**

2. Datum des Prüfberichts:  
Date of test report:

**05.09.2019**

3. Nummer des Prüfberichts:  
Number of test report:

**19-00335-CX-GBM**



# Kraftfahrt-Bundesamt

DE-24932 Flensburg

3

Nummer der Genehmigung: e1\*2015/208\*2018/829ND\*00631\*00  
Approval No.:

## ABSCHNITT III SECTION III

Der Unterzeichnende bestätigt hiermit die Richtigkeit der Herstellerangaben in dem beigefügten Beschreibungsbogen des oben genannten **Bauteiltyps** sowie die Gültigkeit der beigefügten Prüfergebnisse in Bezug auf den Typ **den Typ von mechanischen Verbindungseinrichtungen an Anhängfahrzeugen hinsichtlich des Anhangs XXXIV der Delegierten Verordnung (EU) Nr. 2015/208 der Kommission zuletzt geändert durch die Delegierten Verordnung (EU) Nr. 2018/829 der Kommission**; Die EU-Typgenehmigungsbehörde hat ein repräsentatives (mehrere repräsentative) Exemplar(e) zur Besichtigung ausgewählt, das (die) vom Hersteller als Baumuster des Typs **den Typ von mechanischen Verbindungseinrichtungen an Anhängfahrzeugen hinsichtlich des Anhangs XXXIV der Delegierten Verordnung (EU) Nr. 2015/208 der Kommission zuletzt geändert durch die Delegierten Verordnung (EU) Nr. 2018/829 der Kommission** vorgestellt wurde(n).

The undersigned hereby certifies the accuracy of the manufacturer's description in the attached information document of the **type of component** described above, for which one or more representative samples, selected by the EU type-approval authority, have been submitted as prototypes of the type of **component of mechanical coupling types on towed vehicles with regard to Annex XXXIV to Commission Delegated Regulation (EU) (No) 2015/208 as last amended by Commission Delegated Regulation (EU) 2018/829 of the European Parliament** and that the attached test results apply to the type of **component of mechanical coupling types on towed vehicles with regard to Annex XXXIV to Commission Delegated Regulation (EU) (No) 2015/208 as last amended by Commission Delegated Regulation (EU) 2018/829 of the European Parliament**.

1. Der Bauteiltyp erfüllt die technischen Anforderungen der einschlägigen Rechtsakte.  
The type of component meets the technical requirements of the relevant regulatory acts.
2. Die Genehmigung wird **erteilt**.  
The approval is **granted**.
- 2.1. **entfällt**  
**not applicable**
3. Beschränkungen der Gültigkeit:  
Restrictions of validity:  
**entfällt**  
**not applicable**



# Kraftfahrt-Bundesamt

DE-24932 Flensburg

4

Nummer der Genehmigung: e1\*2015/208\*2018/829ND\*00631\*00  
Approval No.:

4. Ort: **DE-24932 Flensburg**  
Place:
5. Datum: **17.09.2019**  
Date:
6. Unterschrift: **Im Auftrag**  
Signature:

  
(D. Stieglitz)



7. Das Inhaltsverzeichnis der bei den zuständigen Behörden hinterlegten Typpgenehmigungsunterlagen, die auf Antrag erhältlich sind, liegt bei.  
The index to the information package lodged with the approval authority, which may be obtained on request is attached.

Verzeichnis:  
List of documents:

1. Beiblatt zum EU-Typgenehmigungsbogen  
Addendum to the EC type-approval certificate
2. Inhaltsverzeichnis zu den Beschreibungsunterlagen  
Index to the information package
3. Beschreibungsunterlagen  
Information package
4. Prüfbericht  
Test report



# Kraftfahrt-Bundesamt

DE-24932 Flensburg

---

## Beiblatt Addendum

zum EU-Typgenehmigungsbogen Nr. e1\*2015/208\*2018/829ND\*00631\*00  
betreffend die Typgenehmigung von mechanischen Verbindungseinrichtungen an  
**Anhängefahrzeugen hinsichtlich des Anhangs XXXIV der Delegierten Verordnung (EU)  
Nr. 2015/208 der Kommission zuletzt geändert durch die Delegierten Verordnung (EU)  
Nr. 2018/829 der Kommission.**

to EC type-approval certificate No. e1\*2015/208\*2018/829ND\*00631\*00  
concerning the component type-approval of a component of mechanical coupling types  
on towed vehicles with regard to Annex XXXIV to Commission Delegated Regulation  
(EU) (No) 2015/208 as last amended by Commission Delegated Regulation (EU)  
2018/829 of the European Parliament.

1. Beschränkungen für die Verwendung:  
Restriction of use of the:  
**siehe Montage- und Betriebsanleitung**  
**see installation and operating instructions**
2. Besondere Einbauvorschriften:  
Special conditions for the mounting:  
**siehe Montage- und Betriebsanleitung**  
**see installation and operating instructions**
3. Hinweise:  
Remarks  
**siehe Montage- und Betriebsanleitung**  
**see installation and operating instructions**



# Kraftfahrt-Bundesamt

DE-24932 Flensburg

---

## Inhaltsverzeichnis zu den Beschreibungsunterlagen Index to the information package

Zum EU-Typgenehmigungsbogen Nr.: **e1\*2015/208\*2018/829ND\*00631\*00**  
To EU approval certificate No.:

Ausgabedatum: **17.09.2019**  
Date of issue:

letztes Änderungsdatum: --  
last date of amendment:

1. Nebenbestimmungen und Rechtsbehelfsbelehrung  
Collateral clauses and instruction on right to appeal

2. Beschreibungsbogen Nr.:  
Information document No.:  
**30150**

Datum:  
Date:  
**05.09.2019**

letztes Änderungsdatum: --  
last date of amendment:

3. Prüfbericht(e) Nr.:  
Test report(s) No.:  
**19-00335-CX-GBM**

Datum:  
Date:  
**05.09.2019**



# Kraftfahrt-Bundesamt

DE-24932 Flensburg

---

Nr. der Genehmigung: e1\*2015/208\*2018/829ND\*00631\*00

Approval No.:

**- Anlage -**

## **Nebenbestimmungen und Rechtsbehelfsbelehrung**

### **Nebenbestimmungen**

Jede Einrichtung, die dem genehmigten Typ entspricht, ist gemäß der angewendeten Vorschrift zu kennzeichnen.

Das Genehmigungszeichen lautet wie folgt:



**00631 ND**

Die Einzelerzeugnisse der reihenweisen Fertigung müssen mit den Genehmigungsunterlagen genau übereinstimmen. Änderungen an den Einzelerzeugnissen sind nur mit ausdrücklicher Zustimmung des Kraftfahrt-Bundesamtes gestattet.

Änderungen der Firmenbezeichnung, der Anschrift und der Fertigungsstätten sowie eines bei der Erteilung der Genehmigung benannten Zustellungsbevollmächtigten oder bevollmächtigten Vertreters sind dem Kraftfahrt-Bundesamt unverzüglich mitzuteilen.

Verstöße gegen diese Bestimmungen können zum Widerruf der Genehmigung führen und können überdies strafrechtlich verfolgt werden.

Die Genehmigung erlischt, wenn sie zurückgegeben oder entzogen wird, oder der genehmigte Typ den Rechtsvorschriften nicht mehr entspricht. Der Widerruf kann ausgesprochen werden, wenn die für die Erteilung und den Bestand der Genehmigung geforderten Voraussetzungen nicht mehr bestehen, wenn der Genehmigungsinhaber gegen die mit der Genehmigung verbundenen Pflichten - auch soweit sie sich aus den zu dieser Genehmigung zugeordneten besonderen Auflagen ergeben - verstößt oder wenn sich herausstellt, dass der genehmigte Typ den Erfordernissen der Verkehrssicherheit oder des Umweltschutzes nicht entspricht.

Das Kraftfahrt-Bundesamt kann jederzeit die ordnungsgemäße Ausübung der durch diese Genehmigung verliehenen Befugnisse, insbesondere die genehmigungsgerechte Fertigung sowie die Maßnahmen zur Übereinstimmung der Produktion, nachprüfen. Es kann zu diesem Zweck Proben entnehmen oder entnehmen lassen. Dem Kraftfahrt-Bundesamt und/oder seinen Beauftragten ist ungehinderter Zutritt zu Produktions- und Lagerstätten zu gewähren.

Die mit der Erteilung der Genehmigung verliehenen Befugnisse sind nicht übertragbar. Schutzrechte Dritter werden durch diese Genehmigung nicht berührt.



# Kraftfahrt-Bundesamt

DE-24932 Flensburg

---

2

Nummer der Genehmigung: e1\*2015/208\*2018/829ND\*00631\*00  
Approval No.:

## **Rechtsbehelfsbelehrung**

Gegen diese Genehmigung kann innerhalb eines Monats nach Bekanntgabe Widerspruch erhoben werden. Der Widerspruch ist beim **Kraftfahrt-Bundesamt, Fördestraße 16, DE-24944 Flensburg**, schriftlich oder zur Niederschrift einzulegen.



# Kraftfahrt-Bundesamt

DE-24932 Flensburg

---

3

Nummer der Genehmigung: e1\*2015/208\*2018/829ND\*00631\*00  
Approval No.:

**- Attachment -**

## **Collateral clauses and instruction on right to appeal**

### **Collateral clauses**

All equipment which corresponds to the approved type is to be identified according to the applied regulation.

The approval identification is as follows: - see German version -

The individual production of serial fabrication must be in exact accordance with the approval documents. Changes in the individual production are only allowed with express consent of the Kraftfahrt-Bundesamt.

Changes in the name of the company, the address and the manufacturing plant as well as one of the parties given the authority to delivery or authorised representative named when the approval was granted is to be immediately disclosed to the Kraftfahrt-Bundesamt.

Breach of this regulation can lead to recall of the approval and moreover can be legally prosecuted.

The approval expires if it is returned or withdrawn or if the type approved no longer complies with the legal requirements. The revocation can be made if the demanded requirements for issuance and the continuance of the approval no longer exist, if the holder of the approval violates the duties involved in the approval, also to the extent that they result from the assigned conditions to this approval, or if it is determined that the approved type does not comply with the requirements of traffic safety or environmental protection.

The Kraftfahrt-Bundesamt may check the proper exercise of the conferred authority taken from this approval at any time. In particular this means the compliant production as well as the measures for conformity of production. For this purpose samples can be taken or have taken. The employees or the representatives of the Kraftfahrt-Bundesamt may get unhindered access to the production and storage facilities.

The conferred authority contained with issuance of this approval is not transferable. Trade mark rights of third parties are not affected with this approval.

### **Instruction on right to appeal**

This approval can be appealed within one month after notification. The appeal is to be filed in writing or as a transcript at the **Kraftfahrt-Bundesamt, Fördestraße 16, DE-24944 Flensburg.**

Prüfbericht Nr. / Test report No.: 19-00335-CX-GBM  
Hersteller / Manufacturer: Battista Porteri S.r.l.,  
25060 Tavernole Sul Mella, (BS) Italien  
Typ / Type: 30150



## Prüfbericht / Test Report Nr.: 19-00335-CX-GBM

gemäß der delegierten Verordnung der  
Kommission

*according to the commission delegated  
regulation*

**(EU) 2015/208 vom 8 Dezember 2014 zur Ergänzung der VO (EU) 167/2013  
Anforderungen für mechanische Verbindungen  
(Bauteilprüfung)**

***(EU) 2015/208 dated December 8, 2014 supplementing Regulation (EU) 167/2013  
Requirements for mechanical couplings e  
(component test)***

**VO (EU) 2015/208; Anhang XXXIV**  
zuletzt geändert durch 2018/829

***VO (EU) 2015/208; Annex XXXIV***  
*as last amended by 2018/829*

Genehmigungsstand <i>Approval status</i>	
VO (EU)	Genehmigungsnummer / <i>Number of approval</i>
	e1*2015/208*2018/829ND*00xxx*00

Prüfbericht Nr. / Test report No.: 19-00335-CX-GBM  
Hersteller / Manufacturer: Battista Porteri S.r.l.,  
25060 Tavernole Sul Mella, (BS) Italien  
Typ / Type: 30150



Auto Service

**0. Allgemeine Angaben**  
**General**

- 0.1. Fabrikmarke : **BPT**  
(Firmenname des Herstellers)  
*Make (trade name of manufacturer)*
- 0.2. Typ und Bauart der Verbindungseinrichtung : 30150;  
Zugöse, ISO 8755:2001 (nicht klassifiziert)  
*Type of the coupling device* *Drawbar eye, according ISO 8755:2001 (non classified)*
- 0.3. Klasse der Verbindungseinrichtung : Entfällt  
*Class of the coupling device* *Not applicable*
- 0.4. Name und Anschrift des Herstellers : Battista Porteri S.r.l.  
Via Statale 13  
*Manufacturer's name and address* 25060 Tavernole Sul Mella (BS)  
Italy
- 0.5. Beschreibungsbogen  
*Information document*
- Nr. : 30150  
*No.*
- Ausgabedatum : 05.09.2019  
*Date of issue*
- 0.6. Kennwerte  
*Characteristic values*
- 0.6.1. Bei dynamischem Prüfverfahren : D: 27 kN  
*In case of dynamic testing*  
S : 800 kg (v > 40 km/h)
- 0.6.2. Bei statischem Prüfverfahren : Anhängelast = ....kg  
*In case of static testing* *towable mass = ....kg*

Prüfbericht Nr. / Test report No.: 19-00335-CX-GBM  
Hersteller / Manufacturer: Battista Porteri S.r.l.,  
25060 Tavernole Sul Mella, (BS) Italien  
Typ / Type: 30150



Auto Service

1. **Prüfgegenstand**  
**Test object** :
- 1.1. Beschreibung : Zugöse, ISO 8755:2001 (nicht klassifiziert)  
*Description : Drawbar eye, according ISO 8755:2001 (non classified)*
- 1.2. Kennzeichnung : T-R#03-2019-BPT  
*Marking*
- 1.3. Bemerkungen : --  
*Remarks*
2. **Prüfprotokoll**  
**Test record**
- 2.1 Prüfbedingungen : Die Prüfungen wurden nach Anlage 2 durchgeführt;  
*Test conditions : Tests have been carried out according to Annex 2 ;*
- 2.1.1 Meß- und Prüfeinrichtungen : Hydropulsanlage  
*1 Equipment for measuring and testing : Hydraulic test stand*
- 2.1.2 Prüfparameter : Resultierende Prüfkraft (schwellend) : 29,4 kN  
*Parameter of the test : Test load F (pulsating load) :*  
Prüfwinkel / angle of test load  $\alpha$  : 23,6°  
Prüffrequenz / test frequency: 7Hz
- 2.1.3 Werkstoffprüfungen : wurden nicht durchgeführt  
*3 Material tests : were not carried out*
- 2.1.4 Mitgeltende Prüfgrundlagen : KBA-Merkblatt über Typabgrenzung; KBA-Info  
*4 Further applicable test regulations : 02-02 zu Montage-Betriebsanleitungen*

Prüfbericht Nr. / Test report No.: 19-00335-CX-GBM  
Hersteller / Manufacturer: Battista Porteri S.r.l.,  
25060 Tavernole Sul Mella, (BS) Italien  
Typ / Type: 30150



2.2. Prüfergebnisse  
*Test Results*

Ergebnis der Untersuchungen : Nach den genannten Prüfungen wurden keine Brü-  
*Result of the tests* che, Risse oder übermäßigen Verformungen festge-  
stellt (Farbeindringprüfung).  
*The test sample withstood the dynamic fatigue test without cracks checked by penetrating means and without deformations.*

Montage- und Betriebsanleitung : Die Montage- und Betriebsanleitung enthält  
*Installation and operating instruc- ausreichende Informationen zur Montage und*  
*tions* zum ordnungsgemäßen Betrieb.  
*The installation and operating instructions con- tain sufficient informations for mounting and duly operation.*

2.3. Allgemeine Angaben  
*General information*

Ort und Datum der Prüfung : Bigarello, August 2019  
*Place and date of testing* (Labor DynaCo S.r.l, Nr. 1824930)

2.4. Bemerkungen : --  
*Remarks*

3. **Anlagen**  
**Appendices**

3.1 Liste der Änderungen : ---  
*List of modifications*

3.2 Beschreibungsbogen : Nr. 30150  
*Information document*

3.3 Verzeichnis der Herstellerunterl. : Siehe Anlagenliste Beschreibung Bl. 2  
*Index of information documents* See list of enclosure on description page 2;

3.4 Sonstige Anlagen : ---  
*Further Appendices*

Prüfbericht Nr. / Test report No.: 19-00335-CX-GBM  
Hersteller / Manufacturer: Battista Porteri S.r.l.,  
25060 Tavernole Sul Mella, (BS) Italien  
Typ / Type: 30150



#### 4. Schlussbescheinigung Statement of conformity

Der in den beigefügten Unterlagen beschriebene Typ entspricht der genannten Prüfgrundlage. Der ungünstigste Fall wurde entsprechend Prozessbeschreibung „Erstellung von Gutachten“ bestimmt.

Der Prüfbericht darf nur vom Auftraggeber und nur in vollem Wortlaut vervielfältigt und weitergegeben werden. Eine auszugsweise Vervielfältigung und Veröffentlichung des Prüfberichtes ist nur nach schriftlicher Genehmigung des Prüflaboratoriums zulässig

*The type described in the attached documents is in compliance with the test specification mentioned above. The worst-case was selected in accordance with document "Preparation of Test Reports".*

*The test report may be reproduced and published in full and by the client only. It can be reproduced partially with the written permission of the test laboratory only.*

Benannt als Technischer Dienst durch:  
*designated as Technical Service by:*

Genehmigungsbehörde <i>Approval authority</i>	Land <i>Country</i>	Registriernummer <i>Registration number</i>
Kraftfahrt-Bundesamt (KBA)	Deutschland <i>Germany</i>	KBA-P 00100-10
Vehicle Certification Agency (VCA)	Vereinigtes Königreich <i>United Kingdom</i>	VCA-TS-006
Approval Authority of the Netherlands (RDW)	Niederlande <i>The Netherlands</i>	RDWT-082-xx
National Standards Authority of Ireland (NSAI)	Irland <i>Ireland</i>	Technical Service Number: 49
Vehicle Safety Certification Center (VSCC)	Taiwan/ <i>Taiwan</i>	DE04-06-2
Société Nationale de Certification et d'Homologation s.à r.l.	Luxemburg <i>Luxembourg</i>	B27180

*Wesphälj*

München, 05.09.2019

<b>A</b>	<b>ALLGEMEINES</b>	
	<b>GENERAL</b>	
<b>2.</b>	<b>ALLGEMEINE ANGABEN ZU SYSTEMEN, BAUTEILEN UND SELBSTÄNDIGEN TECHNISCHEN EINHEITEN</b>	
	<b>GENERAL INFORMATION CONCERNING SYSTEMS, COMPONENTS OR SEPARATE TECHNICAL UNITS</b>	
2.1	Fabrikmarke (Firmenname des Herstellers): <i>trade make (Manufacturer's name)</i>	Battista Porteri SpA
2.2	Typ: <i>type</i>	30150
2.2.1	Handelsbezeichnung: <i>trade name</i>	Drawbar eye ISO 8755:2001
2.2.2	Typgenehmigungsnummer: <i>number of approval</i> erteilt am: <i>issued on</i>	e1*2015/208*2018/829ND*00xxx*00 <sup>1)</sup>
		<sup>1)</sup> reserviert, vorab erteilt / reserved, issued in advance
2.3	Name und Anschrift des Herstellers: <i>manufacturer's name and address</i>	Battista Porteri SpA Via Statale 13 25060 Tavernole sul Mella (BS)
2.3.1	Anschrift der Fertigungsstätte: <i>address of assembly plant</i>	siehe Punkt 2.3 <i>see paragraph 2.3</i>
2.3.2	Name und Anschrift des Bevollmächtigten des Herstellers: <i>name and address of authorized of the manufacturer's</i>	entfällt <i>not applicable</i>
<b>2.4</b>	<b>Systeme und selbständige technische Einheiten – Fahrzeuge, für die sie bestimmt sind:</b> <b>systems and separate technical units, vehicle(s) for which they are intended for</b>	
2.4.1	Typ: <i>type</i>	nicht anwendbar <i>not applicable</i>
2.4.2	Variante(n): <i>variant(s)</i>	nicht anwendbar <i>not applicable</i>
2.4.3	Version(en): <i>version(s)</i>	nicht anwendbar <i>not applicable</i>
2.4.4	Handelsname: <i>commercial name</i>	nicht anwendbar <i>not applicable</i>
2.4.5	Klasse, Unterklasse und Geschwindigkeit des Fahrzeuges: <i>category, subcategory and speed of the vehicle</i>	nicht anwendbar <i>not applicable</i>
<b>38.</b>	<b>MECHANISCHE VERBINDUNGSEINRICHTUNG</b>	
	<b>MECHANICAL COUPLINGS</b>	
38.1	<b>Fotos und bemaßte Zeichnungen der mechanischen Verbindungseinrichtung, aus denen die erforderlichen Abmessungen im Einzelnen, die Messwerte für den Anbau der Einrichtung sowie die Lage der Verbindungseinrichtung hervorgehen:</b> <b>photographs and dimensioned drawings of the coupling showing the required dimensions in detail, the measurements for mounting the device as well as the position of the coupling devices</b>	siehe Montage- und Betriebsanleitung <i>see installation and operating instructions</i>
38.1.1	Hintere mechanische Verbindungseinrichtung: <i>rear mechanical coupling</i>	ja / nein <i>yes / no</i>
38.1.2	Vordere mechanische Verbindungseinrichtung (R, S): <i>front mechanical coupling (R- and S-category)</i>	ja / nein <i>yes / no</i>

38.2 **Technische Kurzbeschreibung der mechanischen Kupplung mit Angabe der Bauweise und des verwendeten Werkstoffs**  
*short technical description of the mechanical coupling specifying the type of construction and the material used*

38.5 Beschreibung der Kupplung: <i>description of the mechanical coupling</i>	siehe Herstellerunterlagen <i>see manufacturer's documents</i>
Typ (gemäß Anlage 1 des Anhangs XXXIV VO_EU 2015/2008): <i>type (according to Appendix XXXIV of (EU) 2015/2008)</i>	Ringzugöse, ISO 8755:2001 ; <i>drawbar eye according to ISO 8755:2001</i>
Marke: <i>make</i>	bpt
Typbezeichnung der Herstellers: <i>manufacturer's type designation</i>	30150
Horizontale Höchstlast / D-Wert: <i>maximum horizontal load / D-value</i>	D= 27 kN
Anhängemasse (T): <i>towable mass (T)</i>	entfällt <i>not applicable</i>
Stützlast auf dem Kupplungspunkt (S): <i>vertical load on the coupling point</i>	800 kg for v> 40 km/h
Fotos und/oder Zeichnungen der gesamten mechanischen Verbindungseinrichtung: <i>photographs and scale drawings of the coupling device</i>	siehe Herstellerunterlagen <i>see manufacturer's documents</i>
Technische Kurzbeschreibung: <i>short technical description</i>	siehe Herstellerunterlagen <i>see manufacturer's documents</i>
Art der Prüfung: <i>type of test</i>	<input type="checkbox"/> statisch <input checked="" type="checkbox"/> dynamisch <i>static                                      dynamic</i>
EU-Typgenehmigungszeichen oder -nummer: (EU) type-approval mark or number of - der Zugösen, Zugkugelnkupplungen oder ähnlichen Verbindungseinrichtungen zur Verbindung mit der mechanischen Kupplung (bei beweglichen oder starren Deichseln), - <i>drawbar eyes, coupling heads or similar coupling devices that shall be attached to the mechanical coupling (in the case of hinged or rigid drawbars)</i> - des Typgenehmigungszeichens oder der Typgenehmigungsnummer mechanischer Verbindungseinrichtungen, die am Leiterrahmen/am Träger der Verbindungseinrichtungen anzubringen sind (bei Beschränkung auf bestimmte Typen) - <i>type-approval mark or -number of mechanical couplings that shall be attached to the ladder frame/trailer hitch support (if restricted to certain types)</i>	nicht spezifiziert <i>not specified</i>

38.6 Die Bauteile-Typgenehmigung für eine mechanische Verbindungseinrichtung gemäß der UNECE-Regelung Nr. 55 (ABl. L 227 vom 28.8.2010, S. 1) wurde erteilt, und die sachdienlichen Unterlagen sind im Beschreibungsbogen enthalten:  
*Component type-approval for a mechanical coupling granted under UNECE Regulation No 55 (OJ L 227, 28.8.2010, p. 1), with relevant documentation included in the information document*

~~ja~~ / ~~nein~~ / nicht anwendbar  
~~yes~~ / ~~no~~ / not applicable

40. Lage und Art der Anbringung der Genehmigungskennzeichnung:  
*position and kind of the approval mark*

Typschildangaben Schaft oben, eingeprägt;  
*type indications top of shaft, inculcated;*

Datum / date: 05.09.2019

**TECHNICAL DESCRIPTION:**

DRAWBAR EYE ACCORDING TO ISO 8755:2001 TYPE **30150** FOR AGRICULTURAL TRAILERS

**Approval number: e1\*2015/208\*2018/829ND\*00xxx\*00**

BPT drawbar eye type **30150** according to ISO 8755:2001 corresponds dimensionwise to annex XXXIV of EU R2018/829 and it has been designed to be used on trailers jointed to tractors with following values:

-) speed > **40 km/h**: **D = 27 kN** ; **S = 800 kg**.

**Example for D=27 kN** : tractor mass 3750 kg, trailer mass 10400 kg .

BPT drawbar eye according to ISO 8755:2001 commercial name is **30150**.

**TECHNICAL FEATURES**

*Name:* **30150**  
*Identification* Drawbar eye according to ISO 8755:2001 for agricultural trailers  
*Rule* EU R2018/829 (ISO 8755:2001)  
*Materials* EN S355J2

**INSTALL INSTRUCTIONS** (see enclosed drawing)

Install drawbar eye type 30150 according to ISO 8755:2001 through minimum nr. 4 MIG/MAG welding cords as described into the BPT drawing 30150.

Coupling device type 30150 is according to ISO 8755:2001.

Permissible mechanical connections with coupling according to: ISO 6489-2:2002; ISO 6489-3 cat. 1 and cat. 2.

**DRAWINGS LIST**

Enclosed you will find following drawing:

CODE	DESCRIPTION	Q.ty	DATE
<b>30150</b>	Occh-ISO-8755	1	08/04/2019